

## Soporte a presión SERIE 250

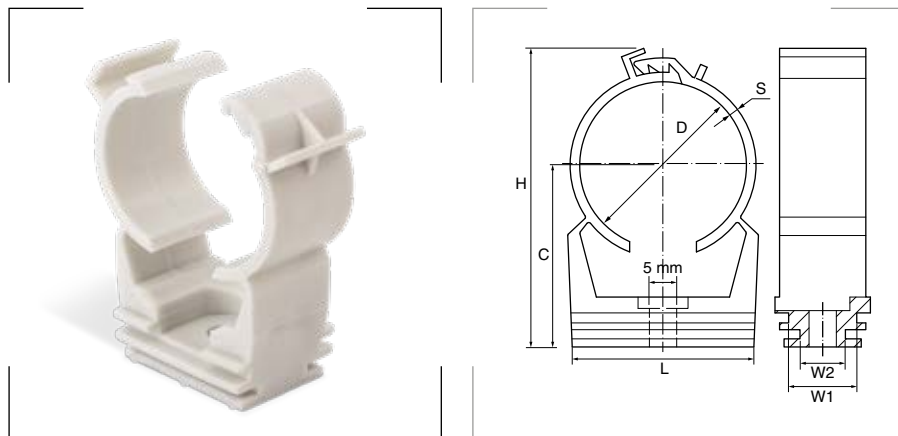

### Materiales

Polipropileno libre de halógenos.

### Colores

Gris claro

RAL 7035

### Certificados y normas aplicables



### Temperatura de trabajo

Permanente: -30°C hasta +90°C.

Intermitente: -30°C hasta +110°C.

### Descripción

Soporte de una pieza con cierre de seguridad patentado, permite la sujeción de todo tipo de tubos, según medidas.

Resistente a los rayos ultravioletas.

Fijación fácil y rápida presionando el tubo contra el soporte.

### Recomendado para los siguientes tubos

Tubo rígido TLH  pág. 11

Tubo rígido TPV  pág. 12

Referencia	Para tubos Ø ext. mm	D Ø mm		L mm	H mm	C mm	S mm	W1 mm	W2 mm	Embalaje unidades
		mín.	máx.							
250.1600.0	16	15	16	21	34,5	21,5	1,2	14,5	9,5	100
250.2000.0	20	18	20	25	38,0	24,0	1,8	14,5	9,5	100
250.2500.0	25	22	25	30	42,0	25,0	1,7	14,5	9,5	100
250.3200.0	32	32	35	38	59,0	36,0	2,0	14,5	9,5	50
250.4000.0	40	40	42	46	65,0	36,0	2,4	14,5	9,5	25
250.5000.0	50	48	50	56	75,0	41,0	3,1	14,5	9,5	25