

Patch panel - Cat. 6 UTP - Con tapas antipolvo

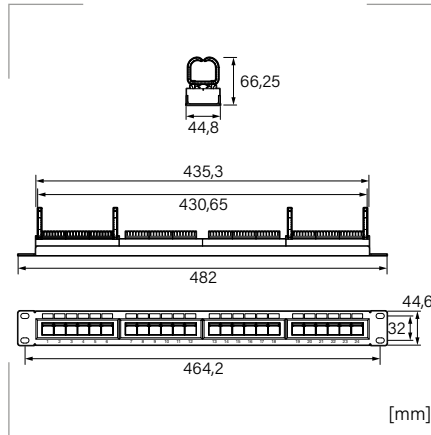

Certificados y normas aplicables



ANSI/TIA/EIA 568-B2,
ISO/IEC 11801, iec 60603-7-4,
EN50173:2002, EN50167 y EN50169.

Color
Negro



Referencia	Categoría	Puertos	Embalaje unidades
CPP16N24C	Panel Cat. 6 UTP dual IDC 180°	24	1

Descripción

- Panel de distribución de alta densidad, Cat. 6 UTP con 24 puertos RJ45. Diseñado para su instalación en armarios rack 19".
- Supera las condiciones de Cat. 6 marcados por la norma.
- Se adapta fácilmente a todos los formatos y entornos.
- Alto nivel de calidad.
- Facilidad y rapidez de conexión con herramientas 110 o Krone.
- Con tapa antipolvo, para una mayor protección de la instalación.

Aplicaciones

Soporta todas las aplicaciones LAN actuales, entre otras: 10 Base-T, 100 Base-T4, 100 Base-TX, 1000 Base-T, Banda ancha, RDSI, Token Ring 100 Mbps, Token Ring 4 y 16 Mbps.



Tapas antipolvo



Vista posterior