

## Bomba a pedal

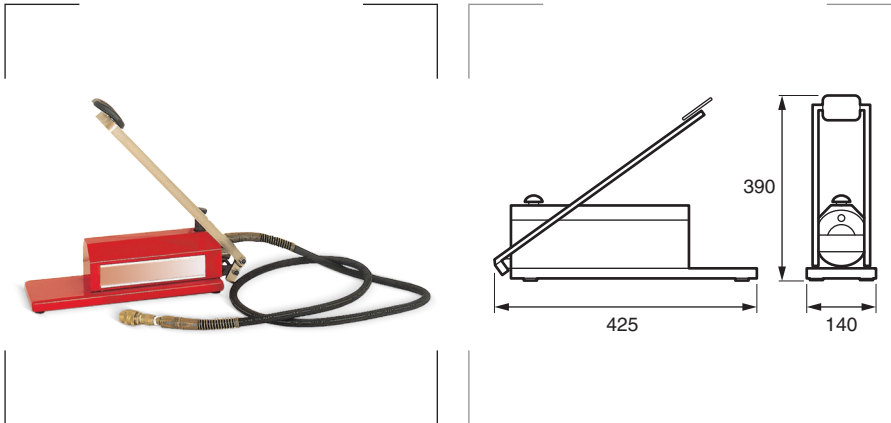

### Características

Aceite hidráulico conforme a las especificaciones ISO-L-FC (viscosidad 2,7 mm<sup>2</sup>/seg a 100°C).

### Acercamiento

16 cm<sup>3</sup> por bombeo.

### Capacidad depósito

500 cm<sup>3</sup>.

### Peso total

12 kg.

### Trabajo

1,8 cm<sup>3</sup> por bombeo.

### Descripción

Es una bomba absolutamente fiable y que está construida teniendo en cuenta los entornos en los que se empleará. No requiere mantenimiento periódico. Dispone de dos velocidades de impulsión: Una de acercamiento y una de trabajo. Puede desarrollar una presión de 70 MPa (700 bares) realizando un esfuerzo mínimo en el pedal. Está equipada con una válvula de descarga que, una vez alcanzada la presión de trabajo, la pone en cero para permitir la descarga de los cilindros. La función de esta válvula es muy importante cuando se utiliza con los cilindros engastadores, porque asegura la ejecución perfecta del trabajo, garantizando la uniformidad del apriete. Se entrega en una caja donde también se pueden guardar los cilindros y matrices necesarios. Se suministra con manguera para alta presión de 2 m de largo, con racor rápido hembra CEJN de 1/4".

Referencia	Descripción	Embalaje
00PA2002-C	Bomba a pedal.	1 ud.