

## Luminaria LED para armarios rack - con sensor

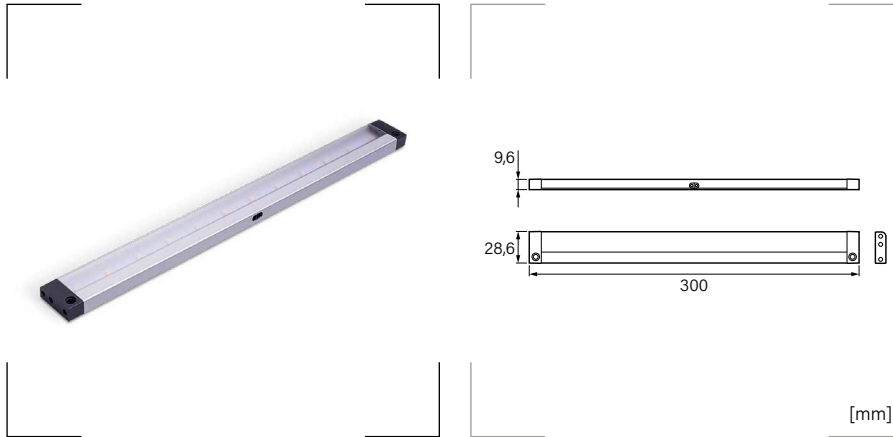

### Características

Alimentador de: 100-240VAC - 12VDC 1A.  
Luz fría: 6500 K, 223 lm.  
Consumo: 3W.  
Durabilidad: 30.000 h.

### Materiales

Plástico y aluminio.

### Certificados y normas aplicables



### Temperatura

de funcionamiento: -20°C a +45°C.  
de almacenamiento: -25°C a +65°C.

### Humedad (sin condensación)

de funcionamiento: 0% - 95%.  
de almacenamiento: 5% - 95%.

### Descripción

Es una luminaria muy versátil, puede instalarse en cualquier espacio gracias a su diseño compacto y a su fijación magnética. Dentro de un armario rack de 19", puede montarse tanto en posición horizontal como en vertical. Sus luces LED eficientes proporcionan una iluminación óptima desde el instante en el que se encienden; no necesitan fase de calentamiento.

- **Modo automático:** el sensor detecta el movimiento, por lo que la luminaria se enciende cuando se abre la puerta del rack y se apaga cuando se cierra.
- **Modo táctil (manual):** mueva la mano delante del sensor para encender la luz; muévela una segunda vez para apagarla.

Incluye un adaptador de corriente y una tira magnética adhesiva.

Referencia	Descripción	Embalaje unidades
LEDS1	Luminaria con sensor IR	1

## Dos modos de uso del sensor

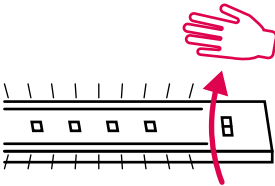
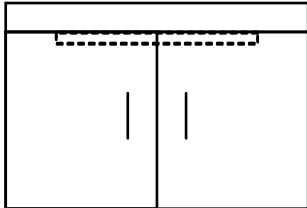
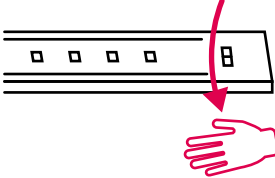
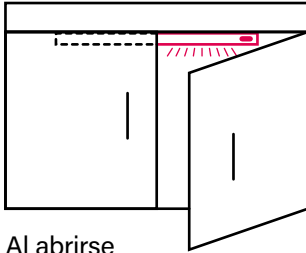
Modo manual	Modo de bloqueo de puerta
 <p>Al pasar la mano sobre el sensor IR, la luminaria se enciende.</p>	 <p>La puerta cerrada bloquea el sensor IR y la luminaria permanece apagada.</p>
 <p>Al pasar la mano una segunda vez, la luminaria se apaga.</p>	 <p>Al abrirse la puerta se libera el sensor y la luminaria se enciende.</p>