

Soportes antivibración para armarios rack SERIE RE

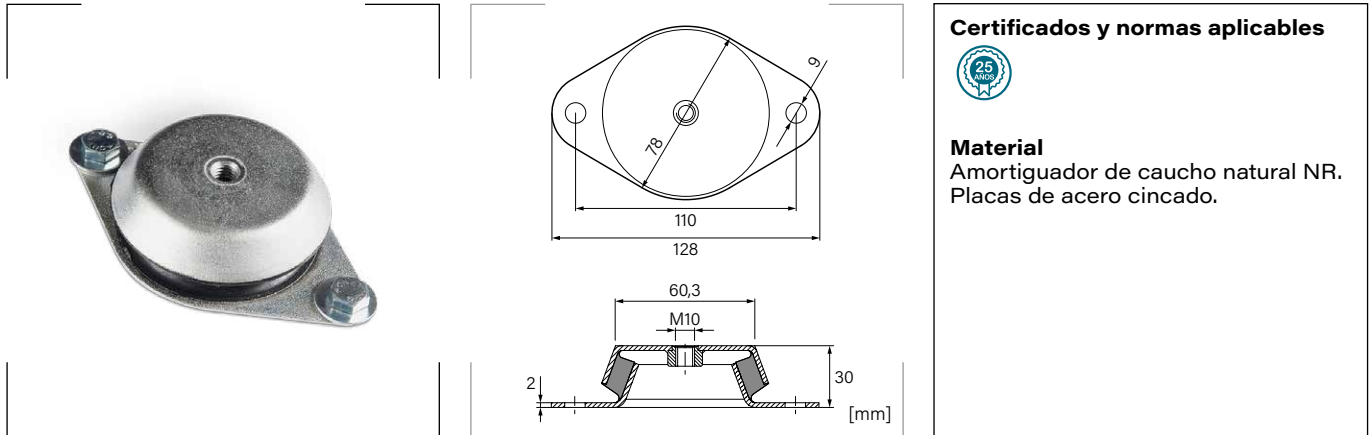

Descripción

Diseñados para amortiguar las vibraciones y proteger los equipos dentro de los rack: en entornos inestables, absorben los impactos mecánicos, evitan que se transmitan al rack y reducen el ruido.

Se pueden seleccionar varias durezas (Shore) según el peso del rack o el peso total del equipo. Permite prolongar la vida útil de los dispositivos informáticos.

Válidos para todos los racks de la SERIE RE (en algunos modelos se requiere la instalación de un zócalo para poder montar los soportes).

Aplicaciones

Es una solución ideal para lugares afectados por vibraciones, como estaciones de tren o metro, barcos, salas de control, instalaciones industriales, ubicaciones cercanas a motores.

Referencia	Dureza Shore	Fuerza máxima N	Carga máxima kg	Embalaje unidades
RE-SAV45	45	1962-4120	200-420	4
RE-SAV60	60	4120-6867	420-700	4
RE-SAV70	70	6867-9810	700-1000	4