

Racor US-FOOD

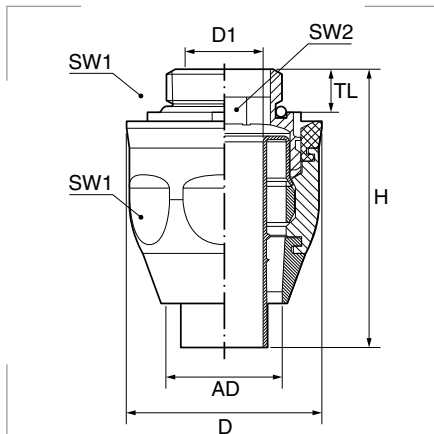

Grado de protección
 Polvo/agua: IP68 - IP69K.

Materiales
 Cuerpo de acero inoxidable.
 Cabeza acero inoxidable y Versaflex CL2250.
 Anillo plástico de PA6.
 Casquillo de latón.
 Junta tórica de NBR.

Certificados y normas aplicables



Protección IP68 según EN 60529
 Protección IP69K según DIN 40050-9
 hasta 40 bar, 80°C.

Temperatura de trabajo
 -40°C hasta +125°C.

Descripción

Racor metálico con cuerpo hexagonal de acero inoxidable, con rosca exterior, incluye casquillo roscado y junta tórica.

Montaje

1. Introduzca la cabeza del racor (A) y la junta (B) en el tubo.
2. Coloque el casquillo (C) girándolo sobre el tubo.

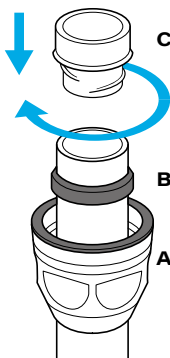

3. Enrosque el cuerpo del racor (D) a la cabeza del racor.
4. Ajuste girando la cabeza del racor.

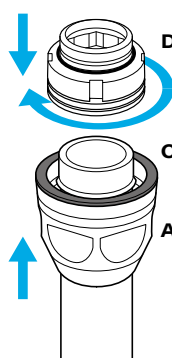

Recomendado para los siguientes tubos

Tubo flexible liso AIRflex®-GRS-FOOD

pág. 10

Rosca métrica

Referencia	Métrica EN 60423	AD Ø	Para tubos		D1 Ø mm	D Ø mm	TL mm	H mm	SW1 mm	SW2 mm	Embalaje unidades
			int. mm	ext. mm							
0608.800.020	M 20 x 1,5	1/2"	15	20	14,0	34,0	7,5	48,5	30	14	10
0608.800.125	M 25 x 1,5	1/2"	15	20	14,0	41,0	7,5	49,5	36	14	10
0608.800.025	M 25 x 1,5	3/4"	20	26	18,8	41,0	7,5	58,0	36	19	5
0608.800.032	M 32 x 1,5	1"	26	32	27,8	53,0	7,5	68,0	46	25	5
0608.800.040	M 40 x 1,5	1 1/4"	34	41	32,0	61,0	7,5	80,0	54	32	2